

Tatu

André Ricard. 1972
Lámpara de sobremesa

SANTA & COLE



Después de 50 años, Santa & Cole reedita este clásico y lo hace mejorando sus posibilidades lumínicas. El cuerpo mecánico de Tatu, como un flexo compacto, fue concebido en tres secciones que pueden rotar independientemente para adecuar su uso en un estante, en un escritorio, en la mesilla de noche o incluso como aplique de pared, para cuyo uso se incluye de serie la fijación precisa. La edición de Santa & Cole mejora las prestaciones iniciales mediante la incorporación de tecnología LED, fácilmente adecuada en intensidad lumínica, pero también integrando una desplazable lente convergente, que amplía o reduce la apertura focal de una fuente mucho menos calurosa y muchísimo más longeva.

Descripción general:

Estructura orientable fabricada en plástico ABS brillante de color blanco gris o rojo puro.
Aplicaciones: lámpara de sobremesa o aplique.
Apertura focal graduable, de 30° a 50°.
Intensidad lumínica graduable, de 0% a 100%.
Dimmer e interruptor integrados en la luminaria.
Longitud cable eléctrico: 2 m / 78.7".

Peso aproximado (sin embalaje):

2 Kg / 4.4 lb

Información técnica:

Incluye fuente de luz regulable
Módulo LED

Potencia sistema: 6 W
Intensidad de funcionamiento: 350 mA
CCT: 2.700 K
CRI: 90
Vida útil: 40.000 h
Flujo luminaria: 171 lm

LED regulable integrado.
Incluye dimmer.
Apta solo para uso interior.
Utilice siempre esta fuente de luz.

Tensión de entrada: 100 ~ 230 Vac.
(50 Hz / 60 Hz). Según destino.

Beam 30°

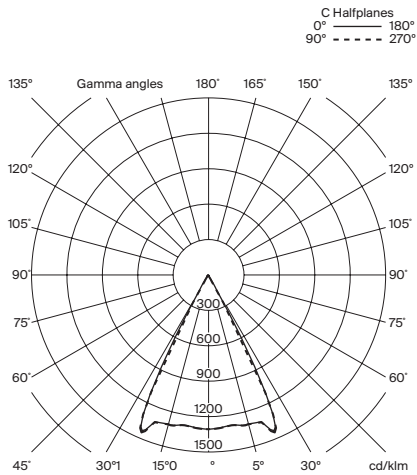

Beam 50°

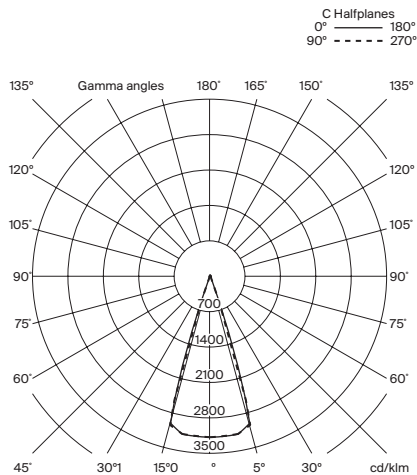

Normativas:

Versión europea
UNE-EN 60598
UNE-EN 55015
UNE-EN 60529
UNE-EN 61000-3-2

Versión americana
Dry location only
UL-153
E363621

Mantenimiento:

Limpiar con un paño suave. No utilizar productos amoniacales, disolventes o abrasivos.

Otros:

La lámpara se entrega en un solo embalaje.
Junto al producto se entregan las instrucciones de montaje.

Modelo:

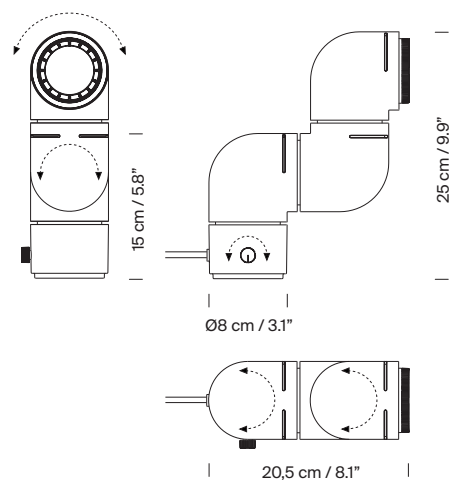

Tatu

André Ricard. 1972
Lámpara de sobremesa

Colección:

Lámparas
de sobremesa

Lámparas de pie



Tatu



Tatu Alta