

# ESTADIO

Lámpara de suspensión

2002

## DESCRIPCIÓN GENERAL:

La lámpara de suspensión Estadio es un poderoso anillo de luz de cristal pavés que resplandece y proyecta la luz. Ha tenido destinos ilustres como el Estadio Olímpico de Barcelona o el Museo Diocesano de Vic. La estructura metálica nos remite a las antiguas luminarias de hierro medievales.

## PESO APROXIMADO (sin embalaje):

(1.) ESTADIO 105	134kg
(2.) ESTADIO 150	224kg
(3.) ESTADIO 250	444kg

## CARACTERÍSTICAS TÉCNICAS:

Portalamparas: E27/E26

## Fuente de luz:

(1.) 12 x Fluorescencia compacta clásica autobalastada  
TCA-SE.20W/825 CEE: A. Alt. Máx. 155mm

(2.) 18 x Fluorescencia compacta clásica autobalastada  
TCA-SE.20W/825 CEE: A. Alt. Máx. 155mm

(3.) 24 x Fluorescencia compacta clásica autobalastada  
TCA-SE.20W/825 CEE: A. Alt. Máx. 155mm

EUROPE	AC	230V	50 Hz
USA/JAPAN	AC	110/128V	60 Hz

No incluye fuente de luz.

Luminaria apta sólo para uso interior.

Utilice siempre la fuente de luz recomendada o una equivalente.

Las luminarias cumplen con las siguientes normativas:

UNE-EN 60598

UNE-EN 55015

## ESTRUCTURA:

Estructura metálica gris.

## PANTALLA:

Pantalla de vidrio de pavés.

## FLORÓN:

Florónes circulares metálicos en niquel satinado.

## MANTENIMIENTO:

Limpiar con un paño suave. No utilizar productos amoniacales, disolventes, ni abrasivos, etc.

## OTROS:

La luminaria se entrega desmontada en diferentes embalajes.

Con la luminaria se adjuntan las instrucciones de montaje.

(3.) La estructura se entrega en 2 piezas.

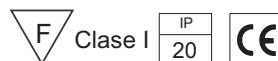

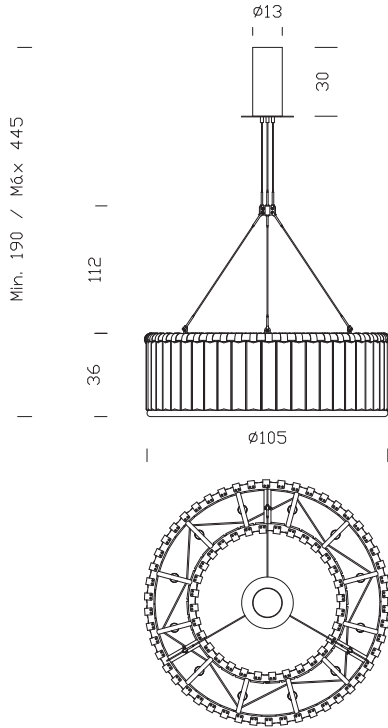

(1.) ESTADIO 105 1 SOPORTE

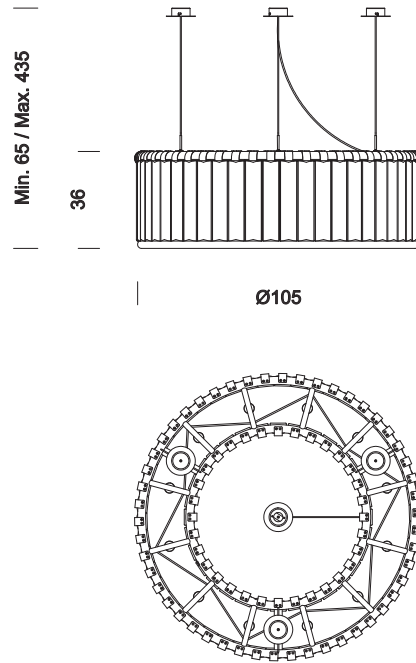

(2.) ESTADIO 105 3 SOPORTE

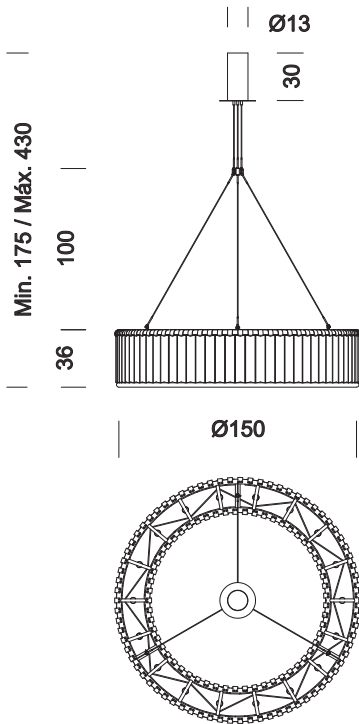

(3.) ESTADIO 150 1 SOPORTE

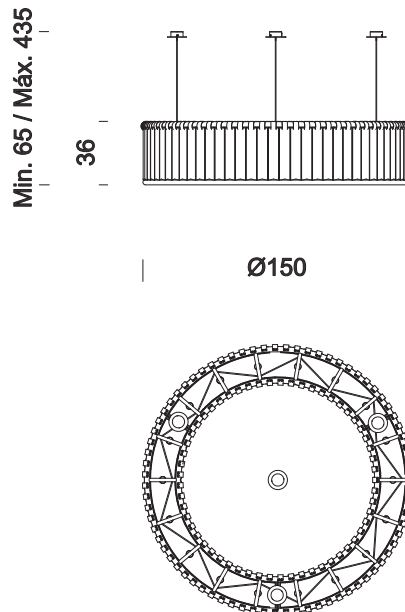

(4.) ESTADIO 150 3 SOPORTE

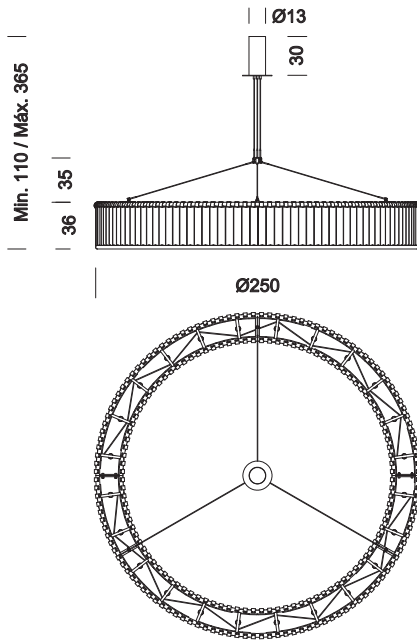

(5.) ESTADIO 250 1 SOPORTE

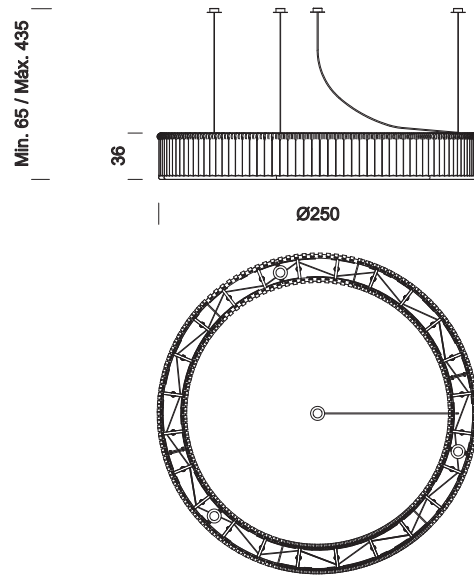

(6.) ESTADIO 250 3 SOPORTE