

**CULTURA MATERIAL**

**1985 - 2010**

**25<sup>TH</sup>**

**NOVEDADES INDOOR 2010**



**SANTA & COLE**

PERSONA. CIUDAD. PLANETA

“Stay hungry, stay foolish”

Steve Jobs  
Graduación en Stanford, 2005

## CULTURA MATERIAL

---

Este 2010 cumplimos 25 años de existencia y nos sentimos jóvenes por ello. No tenemos diez años ni cien: tenemos veinticinco. La vida nos ha decantado ya unas cuantas lecciones (no todas) pero todavía seguimos haciendo lo que nos gusta.

La cultura material promueve la belleza en la vida cotidiana, y por eso mira hacia los objetos que usamos a nuestro alrededor. Ellos son quienes elegimos para que nos ayuden una vez y otra. Nuestros objetos nos definen, como nuestras afinidades. Y porque serán cada vez menos, les pediremos cada vez más.

Nos reclamamos de la cuerda de Dino Gavina y de Miguel Milá, de Arne Jacobsen, de Ingo Maurer y de Antoni Arola, una cuerda larga que también alcanza a otros más jóvenes, y que arranca desde la Bauhaus: solidez constructiva, sobriedad estética y calidad funcional. Esta sigue siendo nuestra moral productiva.

Como a muchos otros, nos preocupa la sostenibilidad del planeta y el buen uso de la propiedad intelectual.

Y si nuestros maestros defendieron un interés panorámico para el diseño, *from the spoon to the city*, de la cuchara a la ciudad, nosotros lo elevamos hasta nuestra trilogía de intereses, PERSONA, CIUDAD, PLANETA, que nos obliga hoy con superior exigencia.

Presentamos aquí las novedades 2010 de nuestras tres divisiones más próximas al universo de la persona.

- PUBLICACIONES: Donde ofrecemos, en forma de libros y plataformas digitales, materiales que promuevan una mejor cultura material en nuestra época.
- TEXTIL: Que trenza la calidad estética y la nobleza de los materiales con la defensa de las mejores tradiciones artesanales.
- FONDO CONTEMPORÁNEO: Donde editamos elementos de iluminación y mobiliario de interior, incluyendo terrazas y jardines.



**Silla Belloch, 2009**  
Lagranja

**Cesta, 1964**  
Miguel Milá

**TMM, 1961**  
Miguel Milá

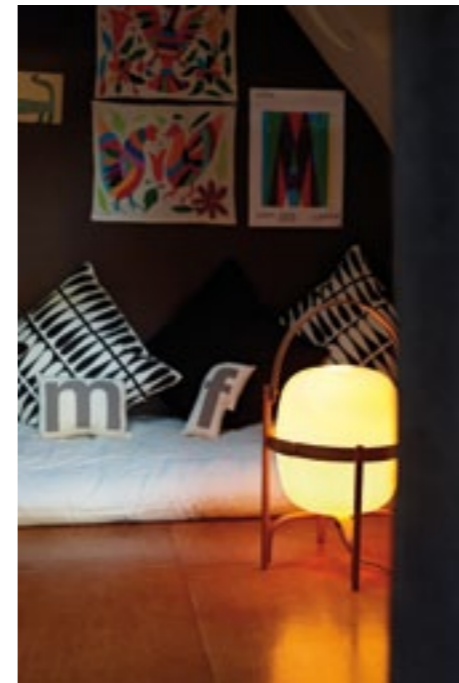

*Asa, 1961*  
Miguel Milá

*Trípode G5, 1997*  
Equipo Santa & Cole





**Maija, 1955**  
Ilmari Tapiovaara

**Silla Belloch, 2009**  
Lagranja





Nuestro interés por el universo de la persona tiene su manifestación más íntima en los libros y contenidos digitales que ofrecemos. Desde 1990, Santa & Cole publica biografías y ensayos sobre diseño industrial, con el convencimiento de que tanto los libros como los objetos materiales colaboran en la promoción de una cultura material más rica de matices, más sensible y esencial. Por tanto, libros y objetos comparten un mismo criterio de edición, que cree que el valor reside en el conocimiento que incorpore cada elemento, porque en el conocimiento está el gusto.

Con este empeño, publicamos tres colecciones de libros, pensadas para tender puentes entre generaciones:

**Clásicos del Diseño** y **Contemporáneos del Diseño**, son monografías sobre autores destacables, cuya obra constituye un referente para las nuevas generaciones; mientras que **Los ojos fértiles** se nutre de ensayos sobre diseño industrial y otros de orientación más sociológica, que reflexionan sobre la tendencia histórica de nuestra vida cotidiana. Las tres colecciones comparten la vocación de fomentar preguntas.

# ANDRÉ RICARD

Norberto Chaves  
2010



Publicación: marzo 2010  
ISBN: 978-84-934626-8-0  
Rústica, 16 x 23,5 cm  
164 pp, 252 ilustraciones blanco y negro

Este libro es la semblanza intelectual de un pionero que ha destacado en todas las facetas en que se expresa la disciplina del diseño: la producción de objetos industriales, la generación de teoría y crítica y la construcción institucional. En todas, ha librado una batalla continuada que le ha convertido en uno de los autores más influyentes en el amplio tejido del diseño español, y lo ha hecho desde el silencio.

Norberto Chaves elige centrarse en la reflexión teórica de André Ricard por ser la menos conocida y valorada, pero fundamental para comprender su ética del papel del diseño en la sociedad. Así, a través de una atenta relectura de sus textos y de largas conversaciones con el propio Ricard y con personajes que le han tratado de cerca (como Yves Zimmermann, Oriol Bohigas o Xavier Rubert de Ventós), Chaves va desvelando la complejidad de sus escritos sobre el diseño y su vigencia más allá de los vaivenes de la moda.

Quizás la mejor sinopsis del libro nos la brinda Miguel Milá: “Me ha gustado mucho ver escritas en este libro ideas de André que a uno le gustaría haber pensado”.

unión del ADI-FAD, antes del  
fui. Me encontré con André, era un señor  
entendía las cosas que yo decía. A partir de entonces  
a finales de los '60, y me preguntaban: ¿Dónde  
firma Puig organizaba un concurso todos los años. Los proyectos  
René Mestre (?). De la docena de proyectos que se habían presentado,  
AD para ser miembro. Creo que en el '70 eligen a André como presidente  
proyecto de Ibiza, el 1968. Aquello fue una experiencia extraordinaria. F  
tanto él como yo, estábamos comprometidos con el diseño. Se creó un fr  
abajaba para Puig, me presenté para que yo hiciera la parte de diseño grá  
as, él hacía los frascos y los packaging, pero había visto mi trabajo y dijo  
a participar en Puig.  
fue una amistad tanto por la vivencia que vivimos en el Congreso d  
Cataluña  
Experiencia  
pero esta que comentaba pu  
ara de ha



También la persona es el centro de nuestra colección textil, que quiere estimular el sentido del tacto, el placer por las hilaturas nobles. Y siendo nuestro inicio, no podía ser con mejor compañía que con la cooperativa **Teixidors**, de Terrassa, dedicada a la elaboración de tejidos artesanales de excepcional calidad y comprometida con las personas con dificultades de aprendizaje, a quienes convierte en expertos artesanos en el manejo de sus tradicionales telares de madera.

La colección que presentamos es el resultado de numerosas pruebas con combinaciones de materias naturales (con hilos de pura lana, *cashmere* y seda), de retos técnicos nuevos, de múltiples ajustes, hasta llegar a estas mantas y *plaids* para los espacios más personales, que son artículos verdaderamente portadores de una historia singular, memoria de unas manos diestras y un gesto preciso, pero no idéntico.



## ANDINA

---

Realizada en lana 100 % natural, su característica más destacada es el tipo de hilo utilizado: una hebra con una torsión excepcional, que aporta un efecto irregular muy contemporáneo. Se confecciona con hilo a un sólo cabo para mayor ligereza, o con hilo a dos cabos para obtener un efecto más consistente, idóneo para mantas.

– **Andina simple (1 cabo):**

Colores: gris con perfil en crudo, marrón con perfil rojizo y crudo, beige con perfil teja y verde oliva, moka con perfil beige.

Medidas: 140 x 220 cm.

– **Andina doble (dos cabos):**

Colores: beige con franja lateral moka, gris con franja lateral en crudo.

Medidas: 140 x 180 cm.

## PALMA

---

Este *plaid* destaca por su gran calidad, debida a un hilo especial consistente en una malla de seda que esconde una alma de *cashmere*. La seda aporta la caída, el *cashmere* la calidez. La hilatura se compone de un 60 % de algodón, un 20 % de *cashmere* y un 20 % de seda. Una pieza pensada para climas templados.

Colores: crudo, verde, piedra.

Medidas: 140 x 180 cm.

## TUNDRA

---

Su dificultad reside en acertar la esponjosidad deseada mediante la combinación de felpa italiana con un hilo más delgado. La felpa es un hilo 100 % lana natural que se caracteriza por su mayor grosor, fruto de un proceso de hilatura específico.

Colores: marrón, piedra.

Medidas: 140 x 180 cm.



Ya que somos editores y no estamos atados a ninguna máquina, pensamos cada producto con los materiales y procesos más convenientes. Las nuevas tecnologías nos sirven para un tratamiento más responsable de los procesos de producción, para descubrir materiales comprometidos con el medioambiente, y para diseñar sistemas de iluminación que potencien el ahorro energético. Procuramos dar más usando menos (recursos), como la poesía. Somos contemporáneos.

Todo ello nos ayuda a ser más versátiles y a adaptarnos a los nuevos usos y modos de convivencia. Nos permite, por tanto, ir más allá del ámbito doméstico, con lámparas y muebles de interior que se instalan con comodidad en grandes espacios públicos, espacios de vivencia compartida que desean transmitir una experiencia, además de resolver una necesidad.

Creemos en un ciudadano interesado tanto por su vida como por una concepción extensa de su ciudad, que incluye a la naturaleza y, por ende, al planeta.  
PERSONA, CIUDAD, PLANETA.

“Esta lámpara surge de las grandes lámparas públicas. Seguramente fue en Estambul, en las grandes mezquitas, donde las vi por primera vez. La necesidad surgió cuando estaba preparando una exposición. Para dar más impacto a una pieza pequeña que había editado años atrás intenté la repetición, y de ahí a Estambul fue un sólo paso. Se la enseñé a Nina Masó (editora de Santa & Cole) y le entusiasmó la idea. Después vimos la porcelana como material noble que difumina la luz con la elegancia de una vela, y los LEDs llegaron inevitablemente. Mientras se cocinaba el proyecto comprendimos la posibilidad de crear un sistema con muchas aplicaciones, y poder proponer diferentes pantallas para generar atmósferas distintas. Así nos encontramos ante un producto con infinidad de formatos y usos”.





UNA INGENIOSA CÁPSULA CONTENEDORA DE LA FUENTE DE LUZ  
PERMITE INTERCAMBIAR LAS PANTALLAS FÁCILMENTE: DE LA  
PORCELANA AL ALUMINIO NEGRO EN UN SOLO GESTO.



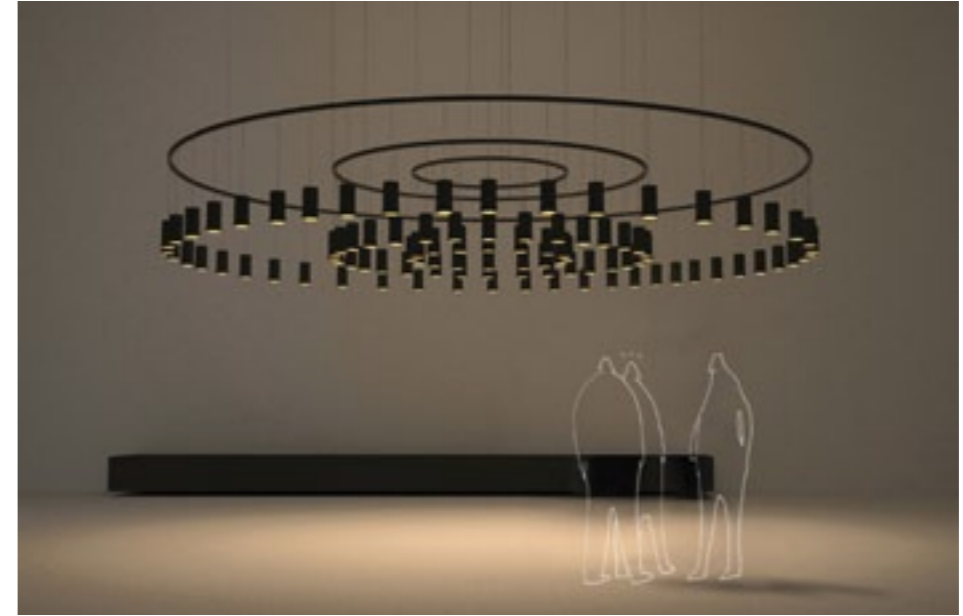
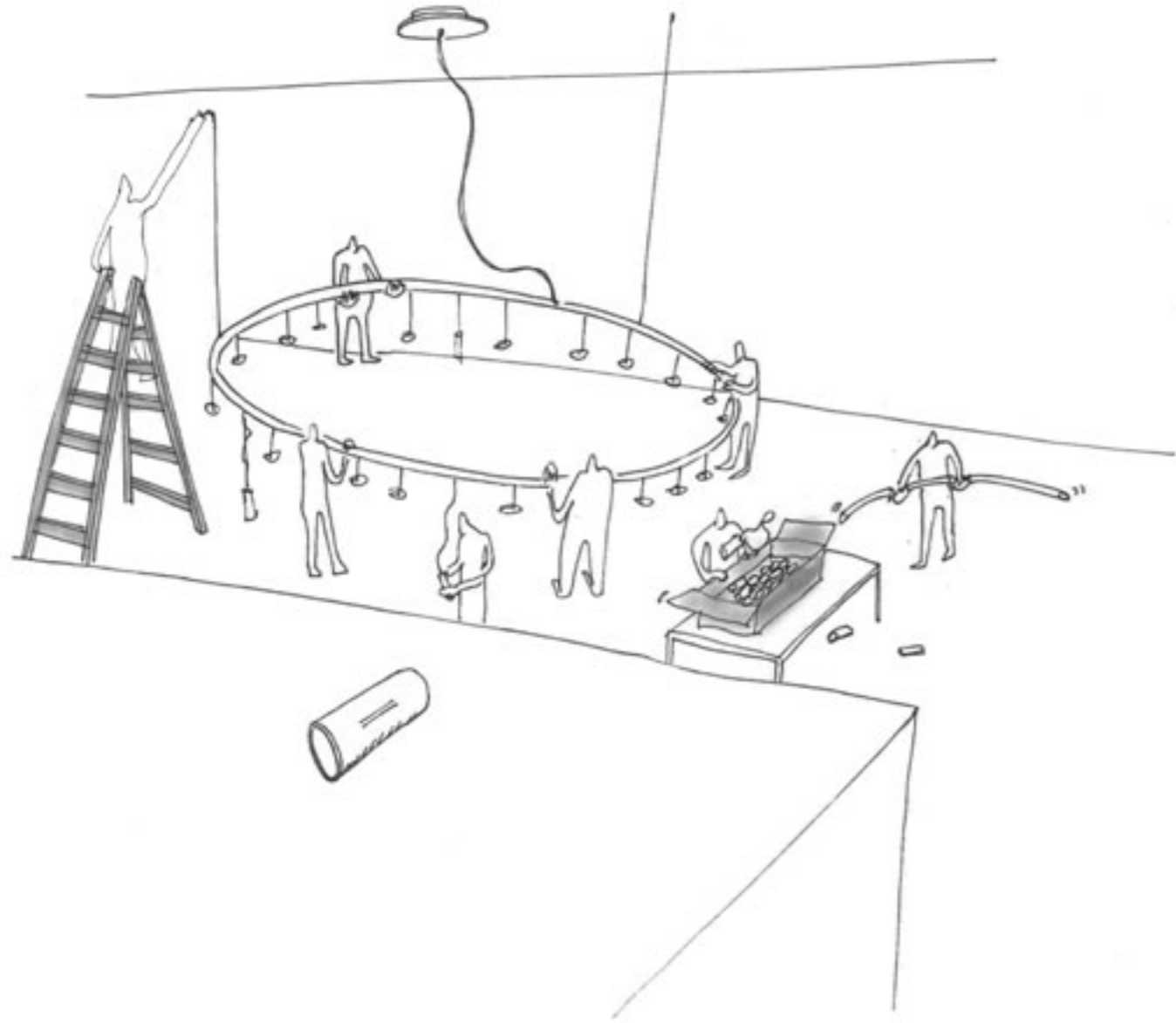

“ESTA LÁMPARA SURGE DE LAS GRANDES LÁMPARAS PÚBLICAS. SEGURAMENTE FUE EN ESTAMBUL, EN LAS GRANDES MEZQUITAS, DONDE LAS VI POR PRIMERA VEZ”.

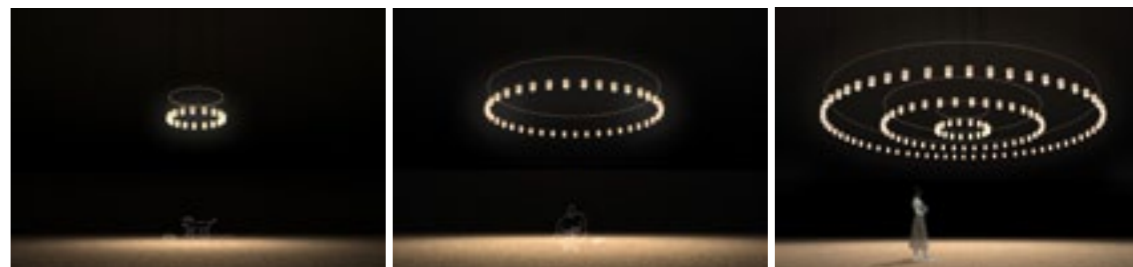

## BELLOCH RECYCLING

Lagranja  
2010

Presentamos una nueva versión de la silla Belloch, fabricada con un innovador material plástico íntegramente reciclado y reciclable. El modelo original nació a principios de 2009, por el encargo al estudio Lagranja Design de una silla para todo trote, con destino a la sede de Santa & Cole en Parc de Belloch. Desde entonces nuestro equipo técnico, en colaboración con la empresa **SP Berner**, ha conseguido un innovador material compuesto en un 60 % por polipropileno proveniente de residuos plásticos post-consumo, y en un 40 % por polvo de madera reciclado de serrerías.

Además, este material contiene estabilizadores de luz ultravioleta para alargar su vida útil y evitar que se degrade con el tiempo; y retardantes que permiten demorar la propagación de la llama en caso de incendio. Se llega así a una silla muy cómoda y económica, apta tanto para uso interior (con patas de madera de haya natural y tacos de fieltro) como exterior (con patas de aluminio anodizado mate y tacos de goma), siempre de elegante estampa clásica.

La silla Belloch Recycling incide en la implicación medioambiental de Santa & Cole, que entiende el diseño como un proceso creativo en el que lo esencial tal vez ya no sea sólo cómo nacer, sino también cómo desaparecer.

Mención especial en los premios "Disseny per al reciclatge" (Generalitat de Catalunya).

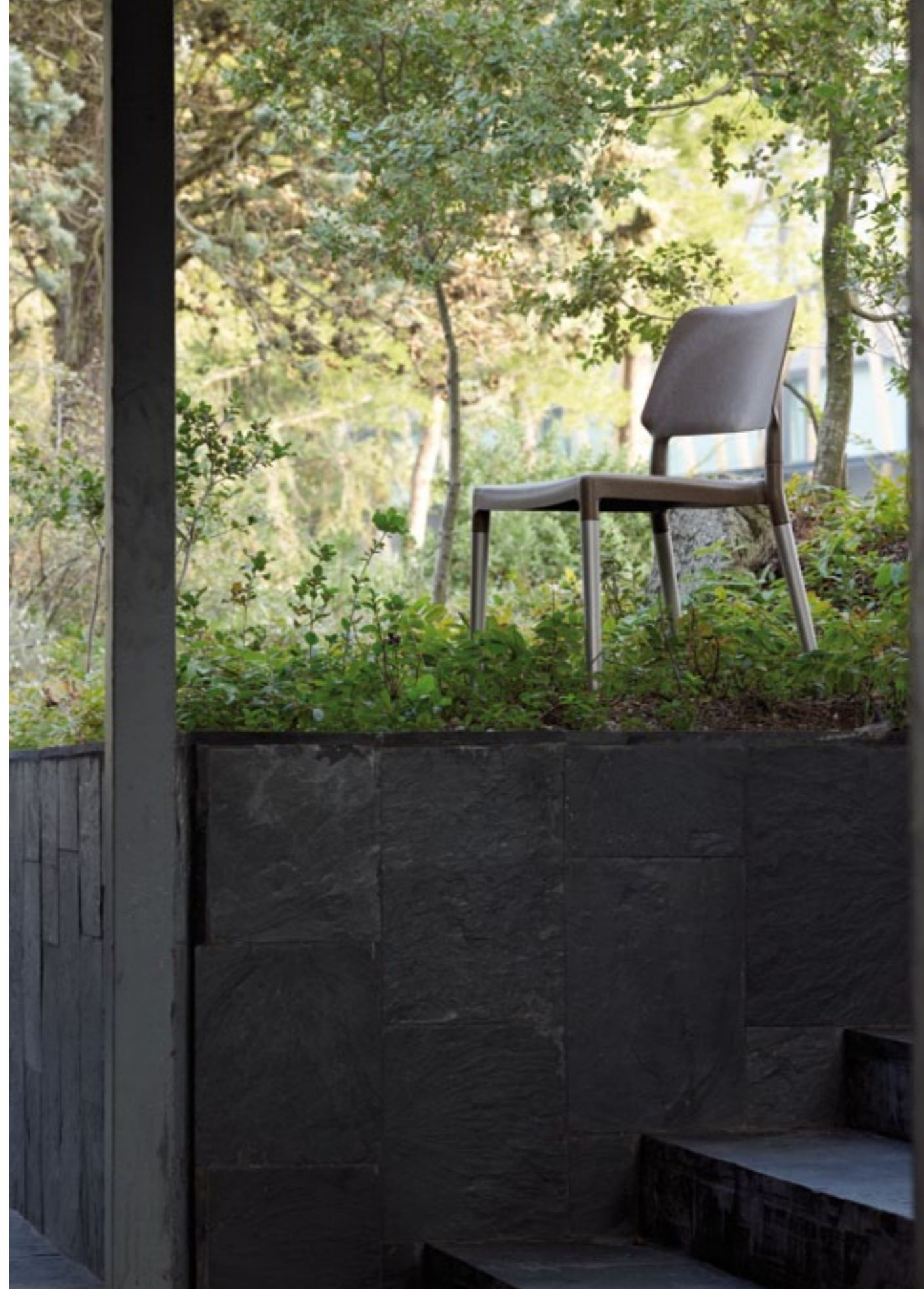





La nueva Serie de Jardín es una colección mestiza, con elementos a medio camino entre las terrazas domésticas y los grandes exteriores públicos, que no sólo quieren ser atractivos por su estética sino también por su compromiso con el medioambiente, producidos con materiales reciclados o con fuentes de luz que piensan en la máxima eficiencia energética. Porque creemos en la calidez de la tecnología aplicada a los espacios al aire libre, y porque la vida también se vive de puertas afuera.

“Al plantearnos nuestra primera lámpara de jardín no quisimos renunciar a la calidez de una luz de ambiente, esto es, no quisimos limitarnos simplemente a una baliza que marcara un sendero. Así que perforamos la parte superior para que también proyectara una luz cenital, como salpicando la visión nocturna con luciérnagas. Queríamos ir más allá de los grandes jardines y que también cumpliera con su función en porches o pequeñas terrazas, iluminando discretamente la noche.

La elección del LED como fuente de luz era casi forzosa: bajo consumo, larga duración, y la posibilidad de canalizar la luz para resolver dos tipos de iluminación con una única fuente: una de posición, que se proyecta hacia el suelo, y otra que aprovecha la luz residual para alumbrar discretamente el cielo nocturno, poniendo una nota de color verde o ámbar según el color de la tapa de plástico. La base consiste en un piqueta que se clava directamente en suelos blandos. Pero también se han desarrollado otras dos versiones, una para ámbitos domésticos, que permite apoyar la lámpara sobre suelos duros tanto de interior como de exterior; y otra para instalaciones, con tres puntos de anclaje, que puede ir empotrada o en superficie. Cada quien puede así escoger la altura del tallo, el color de la tapa y el tipo de base”.

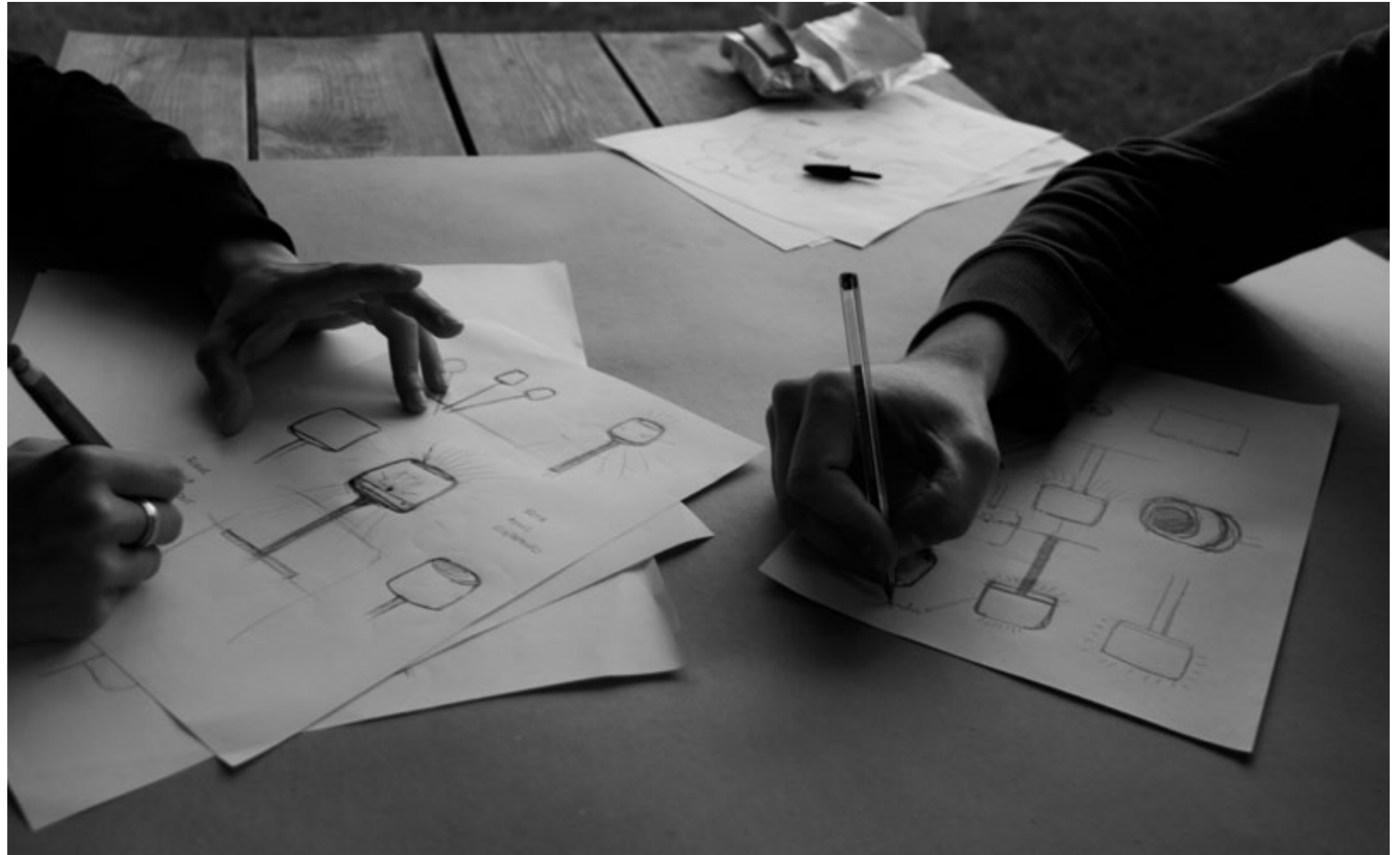



“QUERÍAMOS IR MÁS ALLÁ DE LOS GRANDES JARDINES Y QUE TAMBIÉN CUMPLIERA CON SU FUNCIÓN EN PORCHES O PEQUEÑAS TERRAZAS, ILUMINANDO DISCRETAMENTE LA NOCHE”.







## AMIGO

Miguel Milá y Gonzalo Milá  
2009

AMIGO (aplique de Miguel y Gonzalo) es el primer producto compartido entre padre e hijo, dos excelentes diseñadores que vuelven a demostrarnos cómo el buen diseño produce siempre un diálogo atemporal, incluso entre dos generaciones españolas tan distintas.

Disponibles en tres tamaños, sus virtudes funcionales son verdaderamente infrecuentes: fluorescencia con alta estanqueidad y luminosidad difusa gracias a una pantalla en posición vertical, que impide que aniden los insectos en su interior mientras protege la electrónica y que produce un halo de luz filtrado, evitando así los deslumbramientos laterales, y todo ello con una simplicidad impecable donde nada sobra.

El plafón AMIGO fue diseñado para instalarse bajo los largos porches que van enhebrando los edificios del campus central de Parc de Belloch, un magnífico conjunto racionalista de los años 60 donde Santa & Cole asienta su sede social. Usado como plafón exterior, el AMIGO ilumina sin deslumbrar y su secuencia produce una beneficiosa luminosidad y sensación de orden, simple y agradable.







Cada vez pasamos más tiempo fuera de casa, en oficinas, hoteles, salas de espera, restaurantes, centros educativos, aeropuertos o museos, que se han convertido ya en escenarios cotidianos para todos. En Santa & Cole nos preocupa la calidad de esta convivencia anónima y trabajamos para procurar bienestar en tales espacios, entre públicos y privados.

La fuerza de nuestra colaboración en los proyectos de nuestros clientes se fundamenta en dos hechos: (1) ofrecemos una amplia plataforma de productos que abarca iluminación y mobiliario, tanto de interior como de exterior, incluyendo elementos forestales, lo que facilita la coordinación del responsable del proyecto; y (2) la coherencia de nuestro criterio editorial, con una defensa sólida del buen diseño, funcional, equilibrado, perdurable y singular, pero no intrusivo.

La colaboración de Santa & Cole con arquitectos y profesionales de instalaciones se concreta en aportar soluciones:

– DAMOS ASESORAMIENTO PERSONALIZADO. Nuestra oficina técnica trabaja en estrecho diálogo con los proyectistas,

ofreciéndoles su soporte. Sabemos que cada proyecto es un mundo y le dedicamos la atención que merece, aportando *renders*, estudios lumínicos y *dossiers* técnicos con toda la información para la óptima decisión.

– DESARROLLAMOS PRODUCTOS ESPECIALES. En ocasiones, la decisión óptima pasa por la adaptación de un producto de nuestro catálogo a los requisitos particulares (personalización de materiales, medidas, formatos o colores), o incluso por el desarrollo de un elemento totalmente nuevo, concebido exclusivamente para la singularidad de un espacio.

– DISPONEMOS DE UNA AMPLIA GAMA DE PRODUCTOS CON VOCACIÓN DE REPETICIÓN. Y también, de una cuidada selección de elementos de gran porte, susceptibles de transformar por sí mismos grandes espacios.

Puedes ver una selección de nuestros proyectos en: [www.santacole.com](http://www.santacole.com). No dudes en contactar con nosotros. Nos gusta lo que hacemos.



Universidad Corporativa de Telefónica  
Parc de Belloch, La Roca - Barcelona

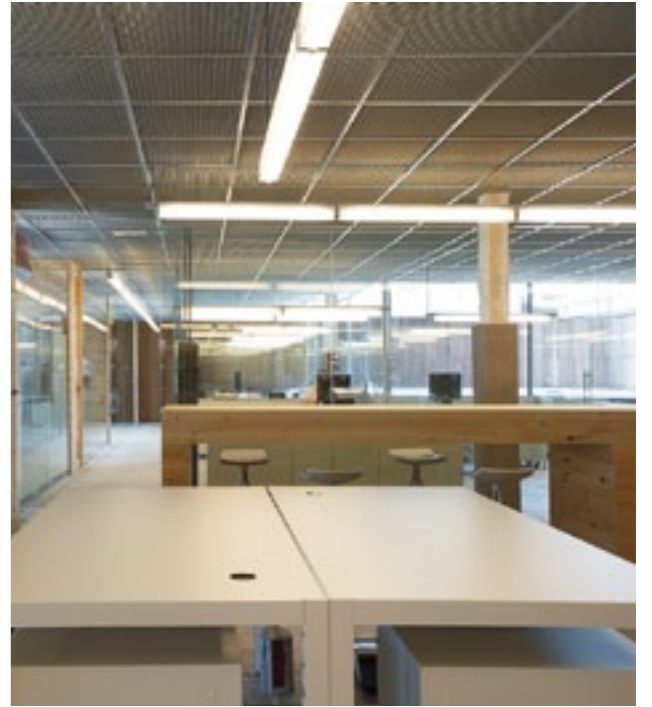

Fundación Pascual Maragall  
Barcelona



Agència Villarroas  
Barcelona



**Disfruta y Verdura**  
Barcelona



**Restaurante Citrus**  
Barcelona



**Cacao Sampaka**  
Barcelona



**Restaurante Jelmoli**  
Zurich (Suiza)

## **ESPECIFICACIONES TÉCNICAS**

---

Pantalla porcelana / metálica

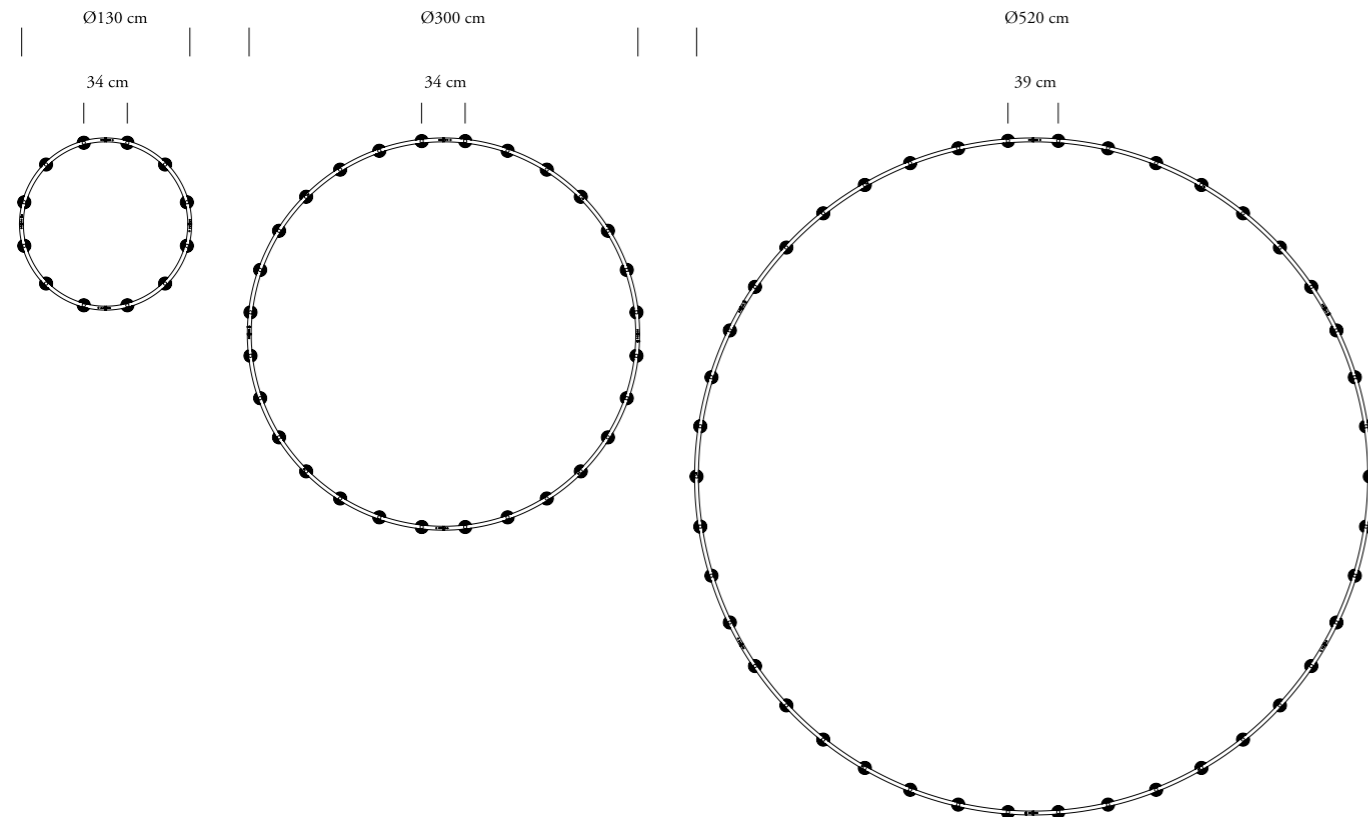
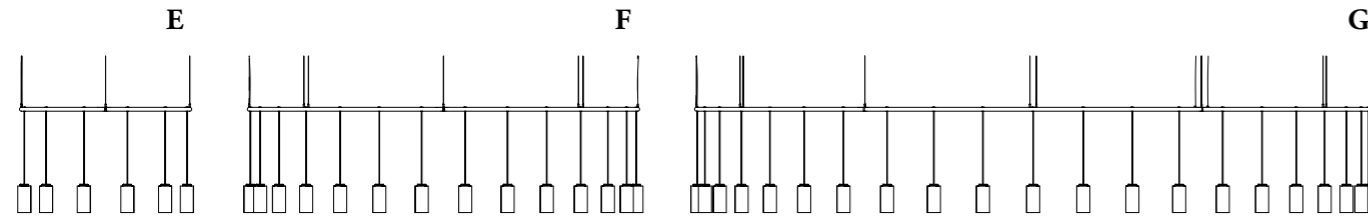
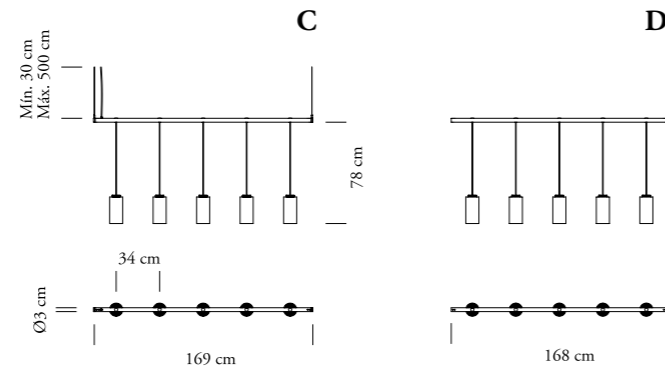
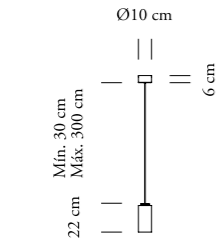
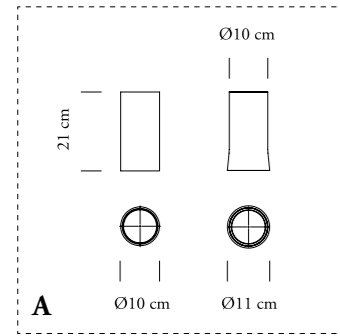

Estructura de acero y pantalla bien en porcelana de Sargadelos, bien en aluminio repulsado con interior en color dorado y exterior en negro.

La fuente de luz es una placa de 3 LEDs con una alimentación de 24V cc. Su vida útil es de un mínimo de 40.000 horas.

Potencia de 7,5 W por placa (fuente de luz).

Temperatura de color cálida, de 2720-3040 K.

**COMPOSICIÓN DEL SISTEMA:**

- Posibilidad de escoger entre los 2 modelos de pantalla (A)
- 1 estructura simple = 1 fuente de luz (3 LEDs) (B)
- 1 estructura lineal = 5 fuentes de luz (C)
- 1 estructura intermedia = 5 fuentes de luz (D)
- 1 estructura de Ø130 cm = 12 fuentes de luz (E)
- 1 estructura de Ø300 cm = 28 fuentes de luz (F)
- 1 estructura de Ø520 cm = 42 fuentes de luz (G)
- Posibilidad de unir estructuras de Ø300 con estructuras lineales

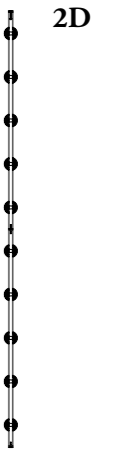

**1E + 1F+ 1G**

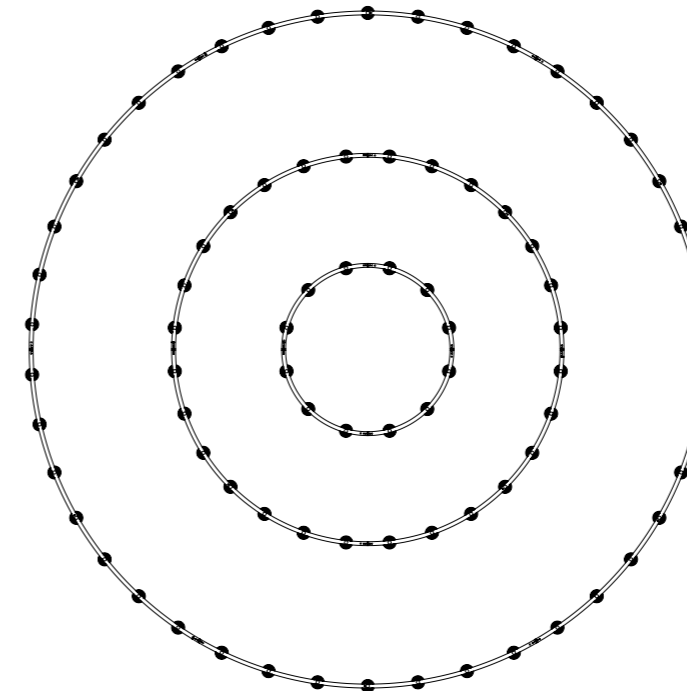

**1F + 2D**

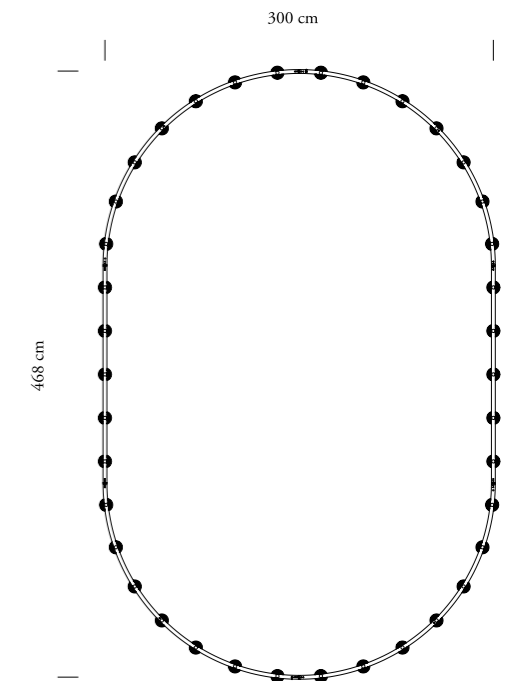



# AMIGO

Interior y exterior.

Estructura metálica blanca.

Difusor cilíndrico de plástico translúcido blanco.

PEQUEÑO: Fluorescente T16-R. 22W/827 2GX13 230 V.

Clase de Eficiencia Energética B. IP55

MEDIANO: Fluorescente T16-R. 55W/827 2GX13 230 V.

Clase de Eficiencia Energética B. IP54

GRANDE: Fluorescente T16-R. 2x60W/830 2GX13 230 V.

Clase de Eficiencia Energética B. IP55

Clase I.

No incluye fluorescente.

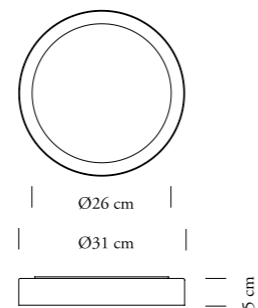
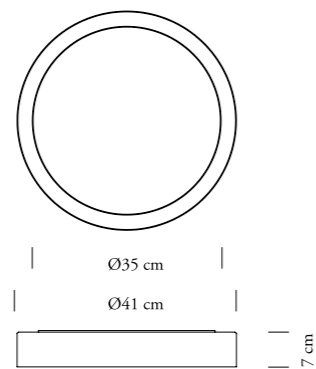
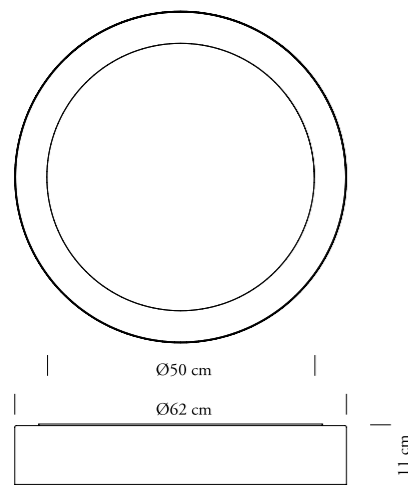

## RECONOCIMIENTOS A LA LABOR EMPRESARIAL



1999

“Valoramos su innovación empresarial basada en la permanente colaboración con diseñadores, a lo que conduce a una excelente difusión del diseño en nuestro país. A destacar la relevancia de su mobiliario urbano, de las publicaciones en colaboración con la Universidad y de la recuperación de diseños históricos”.



2006-2007

“Por hacer de la cultura del diseño su estrategia empresarial y por su trayectoria innovadora que la convierte en una verdadera industria del conocimiento que aplica a sus diferentes líneas de producto: iluminación, mobiliario interior y exterior, reforestaciones urbanas y editora de libros”.



2007

Design Management Europe (DME) es una iniciativa europea que nace con la intención de reconocer y promover entre las empresas e instituciones los beneficios de una buena gestión del diseño. Santa & Cole recibió el tercer premio en la categoría de mediana empresa.

## FOTÓGRAFOS

Levin, David  
Macià, Carme  
Rotger, Stella  
Sarra, Jordi  
Tamayo, Jordi  
Ties, Javier

## AGRADECIMIENTOS

Estudi Arola  
Enric Rodríguez  
RCR Arquitectes (p. 26 - 27)

Defendemos la propiedad intelectual. Santa & Cole es una marca registrada. Los nombres, marcas y modelos industriales de los productos han sido depositados en los registros correspondientes. La información técnica facilitada por Santa & Cole sobre sus productos, en cuanto a dimensiones, materiales y características, puede ser modificada sin previo aviso.



### Oficinas Centrales

Parc de Belloch Ctra. C-251,  
Km. 5,6  
E-08430 La Roca, Barcelona  
T. +34 938 619 100  
F. +34 938 711 767  
info@santacole.com  
proyectos@santacole.com

### Almacenes

Avinguda del Vallés 67-73  
E 08440 Cardedeu  
T. +34 938 444 366  
F. +34 938 444 264  
info@santacole.com

Pol. Industrial Sud Sector P-3  
E-08440 Cardedeu  
Torrassa s/n, nave 1-2  
T. +34 902 460 030  
F. +34 938 460 494  
postventa@santacole.com

### NACIONAL

#### Ventas

T. +34 902 460 010  
F. +34 902 460 020  
ventas@santacole.com

#### Post-venta

T. +34 902 460 030  
F. +34 938 460 494  
postventa@santacole.com

#### Barcelona

**Showroom**  
Santísima Trinidad del Monte 10  
E-08017 Barcelona  
T. +34 934 183 396  
F. +34 934 183 812  
barcelona@santacole.com

#### Proyectos de cocina

Johann Sebastian Bach 7  
E-08021 Barcelona  
T. +34 932 418 740  
F. +34 932 098 372  
cocinas\_bcn@santacole.com

#### Madrid

**Showroom y proyectos de cocina**  
Santiago Bernabéu 6  
E-28036 Madrid  
T. +34 915 646 297  
F. +34 915 646 668  
General: madrid@santacole.com  
Proyectos de cocina:  
cocinas\_mad@santacole.com

#### Bilbao

**Showroom**  
Barraincúa 10  
E-48009 Bilbao  
T. +34 944 232 698  
F. +34 944 233 372  
bilbao@santacole.com

### INTERNACIONAL

#### Ventas

T. +34 938 619 100  
F. +34 938 711 767  
internationalsales@santacole.com

#### Post-venta

T. +34 938 444 226  
F. +34 938 460 494  
aftersales@santacole.com

#### Frankfurt

**Showroom**  
Schäfergasse 46a  
60313 Frankfurt/M  
T. +49 069 2193 2745  
F. +49 069 2193 2746  
deutschland@santacole.com

#### London

**Area Manager UK**  
Geraldine Coster  
T: +44 078 6761 2572  
geraldine.coster@santacole.com

#### Milano

**Showroom**  
Via Cosimo del Fante 5  
IT-20122 Milano  
T. +39 02 5843 0531  
F. +39 02 5831 5661  
italia@santacole.com

#### Toulouse

**Showroom**  
45 Allées Jean Jaurès  
31000 Toulouse  
T. +33 562 877 216  
F. +33 562 877 217  
toulouse.france@santacole.com

www.santacole.com

**CULTURA MATERIAL**

**1985 - 2010**

**25<sup>TH</sup>**

**INDOOR  
OUTDOOR  
FORESTAL  
LIBROS**



**SANTA & COLE**

PERSONA CIUDAD PLANETA