

# News 2013

*“Home is a state of mind”*

— George Frankinsson, 1829

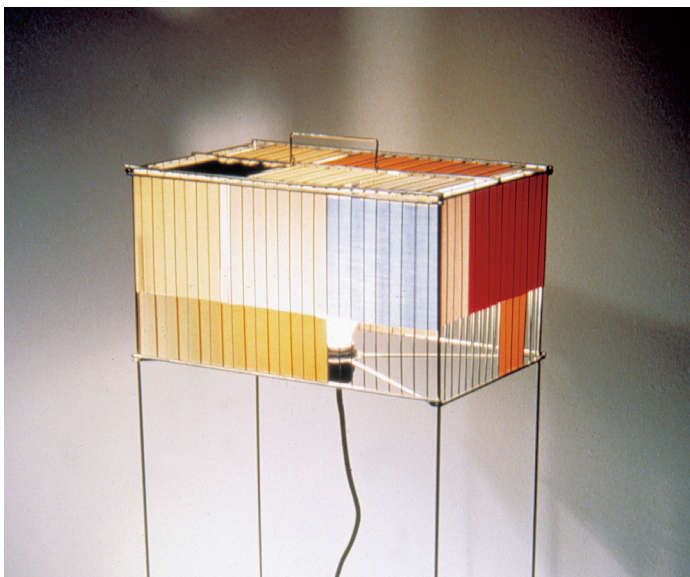

SANTA & COLE

To Ana de Tord with love  
*Para Ana de Tord con cariño*



Since 1985 Santa & Cole has been publishing products that meet our concept of good design, timeless quality and decent designers. We publish objects that move us: indoor lamps for happier living, but also street furniture that makes cities more human, trees that bring nature back into our lives and books that teach us.

These are the criteria that underpin our new range of Indoor products for 2013, which fit comfortably in the home and can also be used to decorate large common spaces. It is an extensive collection of our most global designers along with a few new ones: Miguel Milá, Antoni Arola, the Raw Color studio and the in-house work of the Santa & Cole team are once again putting themselves up for their public examination.

Look closely at all the details. We enjoy what we do.



*Desde 1985, en Santa & Cole editamos elementos que responden a nuestra idea de buen diseño, de calidad atemporal y autoría reconocida. Editamos lo que nos conmueve: lámparas de interior para una convivencia más feliz, aunque también elementos urbanos que humanizan las ciudades, árboles que renaturalizan nuestra vida y libros que nos instruyen.*

*Bajo estos criterios presentamos ahora las novedades de interior de 2013, que se instalan con comodidad en el ámbito doméstico y sirven también para vestir grandes espacios de uso común. Una extensa colección de nuestros autores más internacionales junto con otros inéditos: Miguel Milá, Antoni Arola, el estudio Raw Color y el trabajo interno del equipo Santa & Cole se presentan de nuevo a su primer examen público.*

*Inspecciona atentamente los detalles. Nos gusta lo que hacemos.*



# BlancoWhite

*Antoni Arola, 2013*

Additions to our most acclaimed lamp family of 2012, in which a thin, one-centimetre plate determines the thickness of all the structures. Now shaped in new round and rectangular sources to create wall, pendant and table lamps. The intelligence of LED at its best.

*Ampliación de la familia de lámparas más aclamada en 2012, en la que una fina placa de un centímetro de espesor determina el grosor formal de todas las estructuras. Ahora se configura en nuevas fuentes redondas o rectangulares para generar tanto apliques de pared como lámparas de suspensión y sobremesa. La inteligencia del LED en su mejor expresión.*

**BlancoWhite 2012**



reddot design award  
winner 2012



ADI FAD 2012



EDITORS  
AWARDS  
RDS





BlancoWhite – *Antoni Arola*

“I have worked with many light sources, from incandescent to fluorescent, halogen, xenon and others, but LED is unique”

— *Antoni Arola*

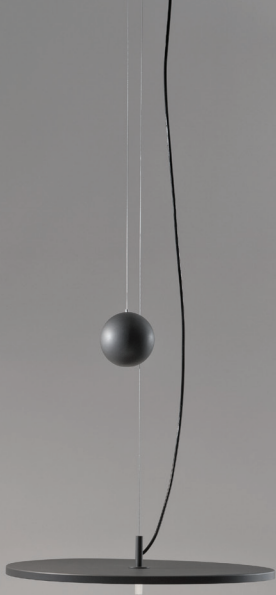

*“He trabajado con muchas fuentes lumínicas,  
de incandescencia, fluorescencia, halógenas, xenón...  
pero el LED es único”*

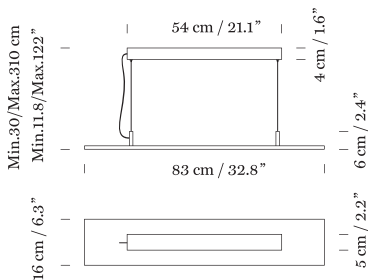

## BlancoWhite – Antoni Arola

**R3 ceiling** – LED. 33W. 12V CC / 230V // 120V. EEC: A  



**Golden Gate** – Adjustable light source (Does not include external regulator 1-10V) / Fuente de luz regulable (No incluye regulador externo 1-10V). LED. 66W. 12V CC / 230V // 120V. EEC: A  

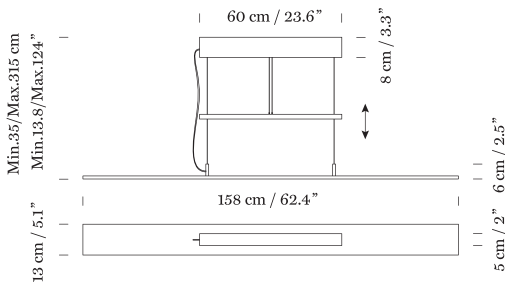

**Hanging Lamps / Lámparas de suspensión**

Light source included / Incluye fuente de luz.

## BlancoWhite – Antoni Arola

### D1 ceiling / D1 ceiling Up&Down

LED. 22W. 12V CC / 230V // 120V. EEC: A  

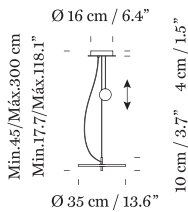
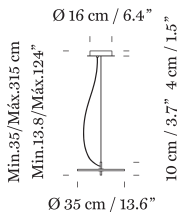

### D2 ceiling / D2 ceiling Up&Down

LED. 28W. 12V CC / 230V // 120V. EEC: A  

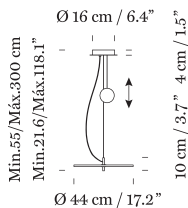
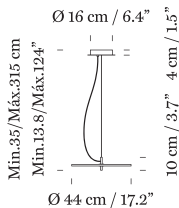

**Hanging Lamps / Lámparas de suspensión**

Light source included / Incluye fuente de luz.



“The dot cutting system that characterises the family of BlancoWhite plates, which distribute variable concavity points across the entire light surface, the more concave the further they are away from the LED source, enables an almost perfectly uniform light flow”

— *Santa & Cole Team*

*“El sistema Dot Cutting (corte por puntos) característico de las placas de la familia BlancoWhite, que distribuye puntos de concavidad variable a lo largo de toda la superficie luminosa, tanto más cóncavos cuanto más apartados de la fuente de LED, posibilita una homogeneización casi perfecta del flujo luminoso”*





## BlancoWhite – *Antoni Arola*

### D2 table

LED. 28W. 12V CC / 230V // 120V. EEC: A  

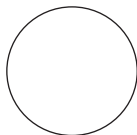
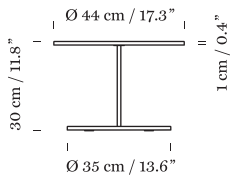

### R1 table rotating

LED. 10W. 12V CC / 230V // 120V. EEC: A  

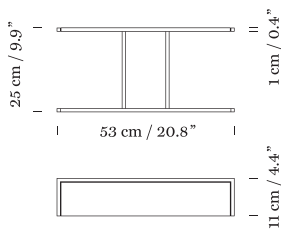

**Table Lamps / Lámparas de sobremesa**

Light source included / Incluye fuente de luz.

BlancoWhite – *Antoni Arola*



“The quality of LED light today has completely won over the sceptics among us who distrusted it from the nostalgic viewpoint of incandescence.

It also has infinite structural possibilities, which is an added bonus to the standard arguments of energy efficiency, durability without maintenance, adjustability and others. Although the initial outlay is still a little higher, the money saved over time is amazing. Also, the design freedom it affords allows us to create solutions that were inconceivable until now”

— *Antoni Arola*

## BlancoWhite – Antoni Arola

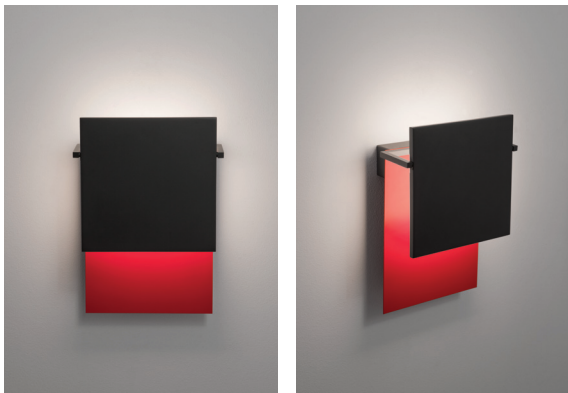

*“Hoy la calidad de la luz del LED vence por completo el escepticismo de quienes recelábamos desde los ojos nostálgicos de la incandescencia. Y además tiene infinitas posibilidades estructurales, que refuerzan los habituales argumentos de bajo consumo, durabilidad sin mantenimiento, regulación y demás. Aunque el coste inicial sea todavía algo mayor, el ahorro al cabo de los años es impresionante. Y la libertad proyectual que nos ofrece permite la creación de soluciones hasta ahora inconcebibles”*

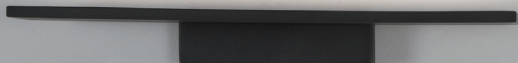



# BlancoWhite – Antoni Arola

## C1 wall / C1 wall rotating / C1 wall rotating scene

LED. 9W. 12V CC / 230V // 120V. EEC: A  $\text{CE}$   $\text{RE}$

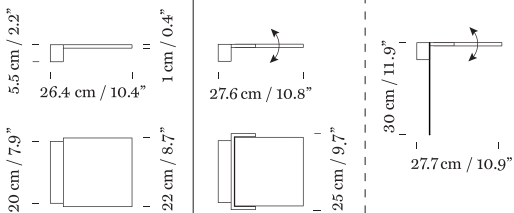

## R1 wall / R1 wall rotating

LED. 10W. 12V CC / 230V // 120V. EEC: A  $\text{CE}$   $\text{RE}$

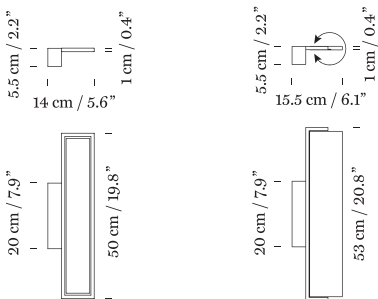

## Wall Lamps / Apliques

Light source included / Incluye fuente de luz.

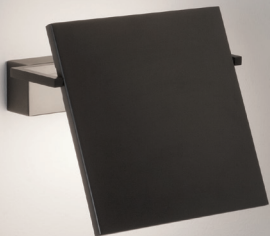



# HeadHat

*Santa & Cole Team, 2013*

Flexible system of pendant lamps using shades (*Hats*) of differing sizes and materials that give multiple uses to an ingenious light capsule (*Head*). The first five models are made from ceramic and aluminium shades.

*Sistema compositivo de lámparas de suspensión mediante pantallas (Hats, sombreros) de distintos tamaños y materiales que multiplican la utilidad de una ingeniosa cápsula luminosa (Head, cabeza). Los primeros cinco modelos se forman a partir de pantallas de cerámica y de aluminio.*



reddot design award  
winner 2013





HeadHat – *Santa & Cole Team*



“All shades now support standard sockets. However, we realised that this universal compatibility was not possible with new LED lamps. This is why we devised the HeadHat system, in which the same capsule supports many different shades by using the same central fitting”

— *Santa & Cole Team*

*“Actualmente cualquier pantalla es compatible con un portalámparas estándar. Pero nos dimos cuenta de que con las nuevas lámparas LED perdíamos esta universalidad. Por eso concebimos el sistema HeadHat, donde una misma cápsula es compatible con muchas pantallas distintas al compartir el encaje central”*

# HeadHat – *Santa & Cole Team*



**HeadLed**



**Ceramic Hat S**

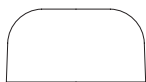

**Ceramic Hat L**



**Metalic Hat S**



**Metalic Hat M**



**Metalic Hat L**



www.santacole.com

www.santacole.com

SANTA & COLE

SANTA & COLE

10

“We have developed our own bulb. The Head capsule is a new route between the bulb socket and the incorporated or custom-built LED

We wanted to create a piece with good light dissipation and transfer, taking the light to the highest point of the shade to prevent glare, and for it to be easy and intuitive to assemble”

— *Santa & Cole Team*

## HeadHat – Santa & Cole Team



*“Hemos desarrollado nuestra propia bombilla. Con esta cápsula Head abrimos una nueva vía entre el portalámparas y el LED incorporado o a medida del producto.*

*Queríamos conseguir un elemento con buena disipación y transmisión lumínica, elevando el foco de luz al punto más alto de la pantalla para evitar el deslumbramiento, y que el montaje fuese sencillo e intuitivo para el usuario”*

## HeadHat - *Santa & Cole Team*

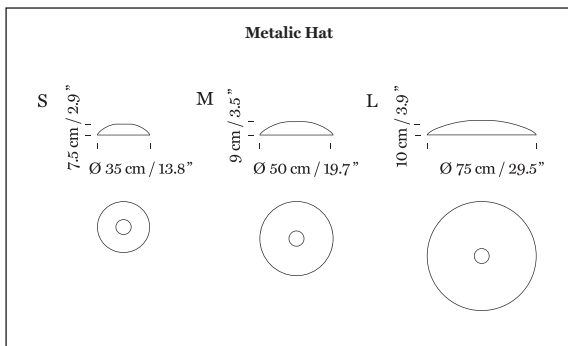
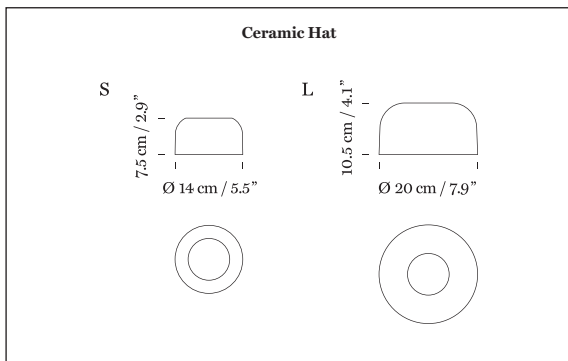

**Hanging Lamps / Lámparas de suspensión**

## HeadHat – Santa & Cole Team

**HeadLed** – LED. 3,7W. 350 mA / 230V // 120V. EEC: A  $\text{CE}$  Class 1

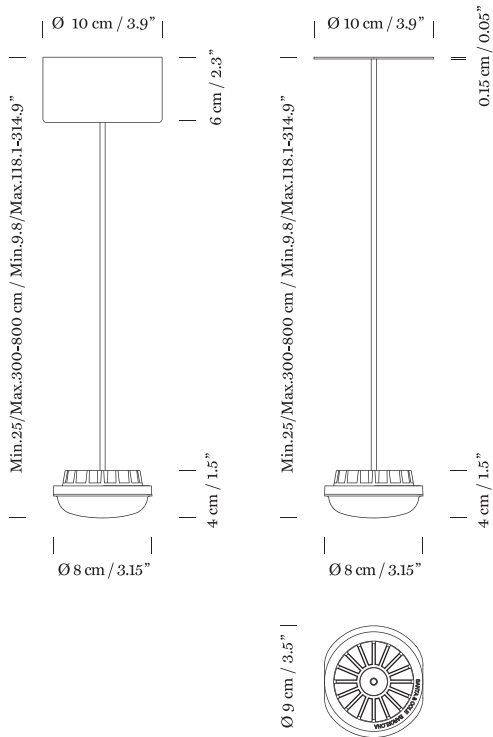

Light source included / Incluye fuente de luz.



# Sin

*Antoni Arola, 2013*

This lamp is named after the many things it does without. Designed as the new basic Santa & Cole lamp, it marries tradition and technology with the sobriety of a classic. A circle of light in two sizes, with or without shade, pendant or table top, it meets the lighting needs of any situation with austere elegance.

*Esta lámpara debe su nombre a lo mucho de lo que prescinde. Nacida con la intención de ser la nueva lámpara básica de Santa & Cole, combina tradición y tecnología con la sobriedad propia de los clásicos. Un círculo luminoso en dos tamaños, con o sin pantalla, suspendida o de sobremesa, alcanza a satisfacer las necesidades lumínicas de cualquier situación con austera elegancia.*

## Sin - Antoni Arola

**Sin S** - LED. 12,5W. 24V CC / 230V // 120V. EEC: A 

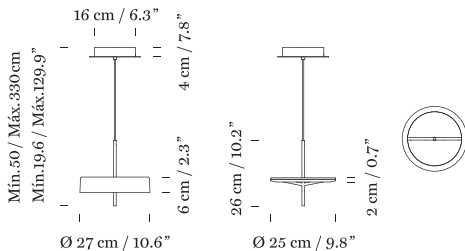

**Sin L** - LED. 25W. 24V CC / 230V // 120V. EEC: A 

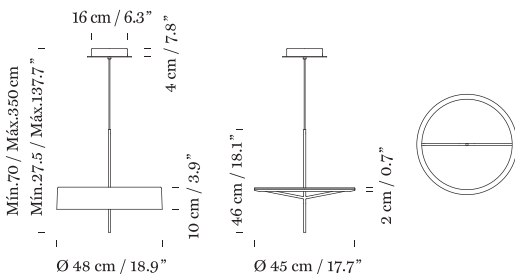

**Hanging Lamps / Lámparas de suspensión**  
Light source included / Incluye fuente de luz.



## Sin – Antoni Arola

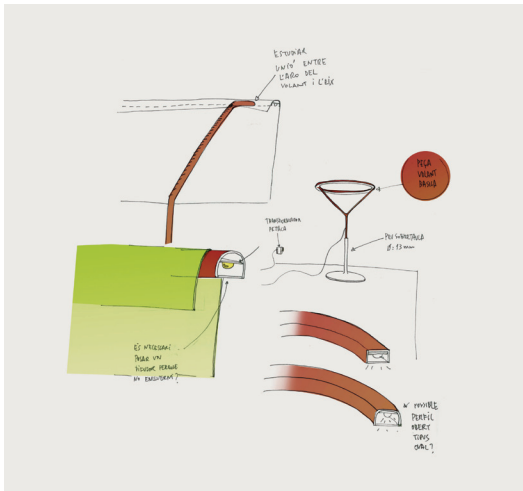

*“La lámpara Sin surge de la idea de crear una lámpara básica que actualice los atributos esenciales del diseño de Miguel Milá... icasi nada! En un principio no era con LED... pero de repente apareció la idea de no usar una bombilla central, y la sustitución por LED vino impuesta por la estructura. La pantalla se convirtió así en un accesorio, pero un accesorio importante, que atrapa la luz y la difunde”*



“The Sin lamp is the outcome of wanting to create a basic lamp to update the essential features of Miguel Milá’s design... no mean feat! Initially it did not use LED... but suddenly we had the idea not to use a central bulb, and replacing it with LED was essential because of the structure. The shade therefore became an accessory, but an important accessory that captures and diffuses the light”

— *Antoni Arola*

## Sin - Antoni Arola

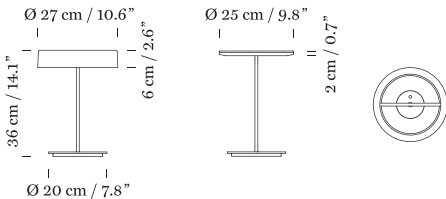
**Sin S** - LED. 12,5W. 24V CC / 230V // 120V. EEC: A  



**Sin L** - LED. 25W. 24V CC / 230V // 120V. EEC: A  

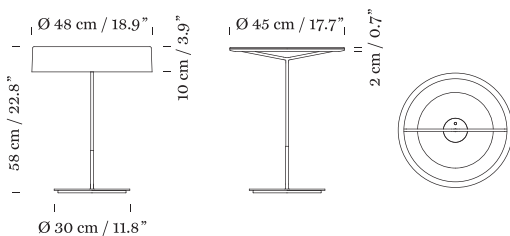

**Table Lamps / Lámparas de sobremesa**

Light source included / Incluye fuente de luz.





# Raw Color Ribbons

## *Cintas Raw Color*

*Raw Color, 2013*

This is a collaboration around the colour of light with Daniera ter Haar and Christoph Brach of *Raw Color*, who share our curiosity and passion for chromatic tones. The upshot are these new ribbons, each woven from three special yarns giving rise to three new colours (terracotta, mustard and green) available for our entire family of ribbon shade lamps, from the small table lamp to the famous Tripode standard lamp and the giant GT1500 pendant lamp. They are an addition to the three basic colours (cream, red and black) designed by the Santa & Cole Team in 1994.

## Raw Color Ribbons – *Raw Color*



*Esta es una colaboración entorno al color de la luz de la mano de Daniera ter Haar y Christoph Brach, integrantes del estudio Raw Color, con quienes compartimos curiosidad y pasión por las tonalidades cromáticas. De ahí salen estas nuevas cintas tejidas cada una por tres hilaturas especiales, de donde resultan tres nuevos colores (teja, mostaza y verde) disponibles para toda nuestra familia de lámparas encintadas, desde la pequeña de sobremesa pasando por el famosísimo Trípode de pie hasta la gigantesca GT1500 de suspensión. Se suman así a los tres colores básicos (crudo, rojo y negro) que nacieron en 1994 del Equipo Santa & Cole.*

## Raw Color Ribbons – *Raw Color*

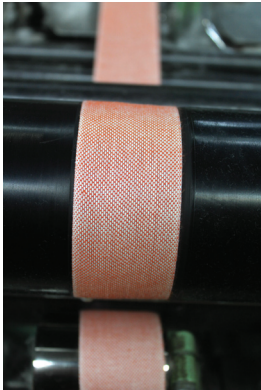

“We deeply trust our intuition,  
experience and of course our personal  
preference when it comes to colour  
development and choices”

— *Raw Color*

*“Confiamos mucho en nuestra intuición, experiencia  
y, por supuesto, nuestro gusto personal cuando se  
trata de desarrollar colores y variantes”*



## Raw Color Ribbons – *Raw Color*

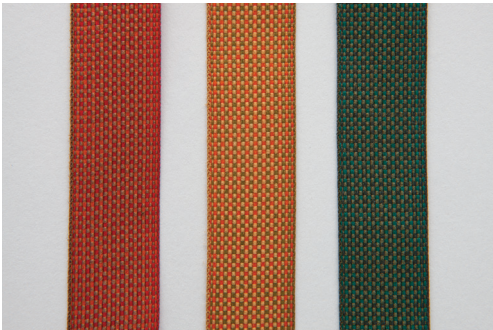

“The nice detail about the series is that every shade is woven from three different colours. This might sound very colourful, but by carefully selecting the different yarns, the colours blend in the eye of the viewer.

If you look very closely you can distinguish the different yarns, and this is what makes the colour so alive”

— *Raw Color*

*“Un bonito detalle de esta serie es que cada cinta está tejida a partir de tres colores. Hemos escogido las tonalidades cuidadosamente para que se perciban como un único tono una vez combinadas. Si te acercas a la cinta se pueden distinguir los diferentes hilos. Así es como conseguimos que los colores sean tan vivos”*



# Cestita

*Miguel Milá, 1965*

We are now presenting the little sister of Miguel Milá's famous *Cesta* lamp, which were both designed nearly fifty years ago. An iconic, sober piece, the heiress of a moral design that fits our daily life very naturally.

*Reeditamos ahora la hermana menor de la muy famosa lámpara Cesta de Miguel Milá, diseñadas ambas hace casi cinco décadas. Una pieza icónica y sobria, heredera de un diseño moral que se adapta a nuestro día día con plena naturalidad.*

## Cestita - Miguel Milá

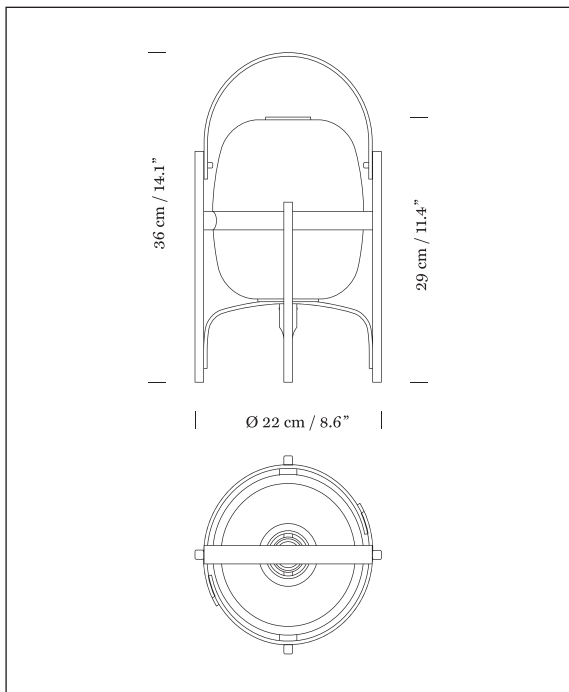

### **Table Lamp / Lámpara de sobremesa**

Recommended light source / Fuentes de luz recomendadas:

TCG-SE. Self-ballasted micro globe compact fluorescent /  
*Fluorescencia compacta microglobo autobalastada.*

7-11W/825 E27 230V // E26 120V. EEC: A. Max. Hgt. 105 mm / 41.3"

LED. 8-40W/827 E27 230V Philips. EEC: A. Max. Hgt. 105 mm / 41.3"   

Cestita – *Miguel Milá*

“I am delighted to see my work lasting so long! It is hugely rewarding to have a lamp that is almost 50 years old and that is kept alive not because of loyalty but because young people are buying it”

— *Miguel Milá*

*“¡Estoy tan contento cuando veo que una obra mía dura tanto! Tener una lámpara de casi 50 años que se mantiene viva, no por fidelidad sino porque la compra la gente joven, me da una satisfacción enorme”*

Cestita – *Miguel Milá*

“For a design to become a classic  
you need a good original idea  
and simple execution”

— *Miguel Milá*

*“Lo que necesita un diseño para convertirse  
en clásico es una buena idea original y una  
sencilla ejecución”*

Cestita - Miguel Milá

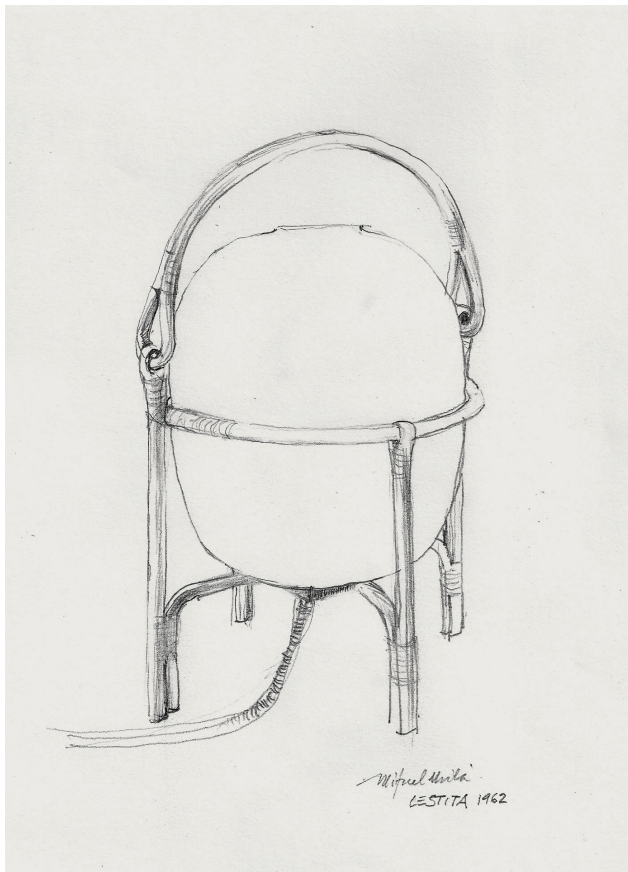



# Nimba LED

*Antoni Arola, 2011*

Drawing on the commercial success of its Nimba predecessor (1997), we are now presenting the upgrade to LED technology. Nimba LED effortlessly combines simplicity, high technology and efficiency without losing her sister's magic or her sweet, warm light, and: "like the nimbus or halo around holy images, you can see it, but it's not there." LED versatility has enabled two new sizes (ø60 and ø180) to cover all types of space and projects.

*Con toda la ventaja del éxito comercial de su precedente Nimba (1997), presentamos ahora la actualización a la tecnología LED. Nimba LED integra simplicidad, alta tecnología y eficiencia sin apariencia de esfuerzo y sin perder la magia de su hermana ni su luz dulce y cálida, y por lo mismo que ella: "como el nimbo o aureola de las imágenes santas, se ve, pero no esta". Gracias a la versatilidad que ofrece el LED presentamos dos nuevos tamaños (ø60 y ø180) para abarcar todo tipo de espacios y proyectos.*

New sizes! / ¡Nuevos tamaños!

**Nimba 60 LED** – LED. 45W. 24V CC / 230V // 120V. EEC: A   Class 1

**Nimba 180 LED** – LED. 140W. 24V CC / 230V // 120V. EEC: A  Class 1

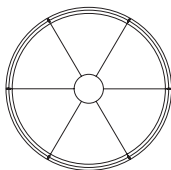
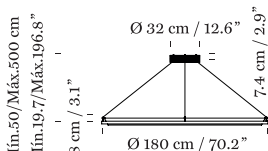
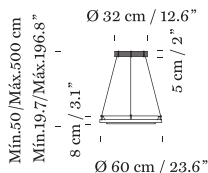

**Hanging Lamps / Lámparas de suspensión**

Light source included / Incluye fuente de luz.

Nimba LED – *Antoni Arola*

“The Nimba was my first lamp,  
the first I designed in my own studio.

For this personal reason, its very  
unique and almost mystical aesthetic,  
it is one of my favourites”

— *Antoni Arola*



*“La Nimba fue mi primera lámpara, la primera  
que diseñé en mi propio estudio. Y por esta razón  
personal, y por su estética muy muy singular,  
casi mística, es una de mis favoritas”*

New colour! / *iNuevo color!*



# Belloch

*Lagranja Design, 2009*

Santa & Cole commissioned this everyday, indoor and outdoor chair for its headquarters in Belloch (Barcelona) from the Lagranja studio. The result is stylistically reminiscent of Charles and Ray Eames. Traditionally made in white or grey, we are now including the sobriety of black. With their supportive design, reasonable price and functional quality, these chairs encourage many hours of comfortable use in all kinds of space and project worldwide.

*Nacida por el encargo al estudio Lagranja de una silla para todo trote, interior o exterior, con destino al uso interno en la sede de Santa & Cole en Belloch (Barcelona), el resultado tiene evocaciones estilísticas de Charles y Ray Eames. Tradicionalmente editada en blanco o gris, incorporamos ahora la sobriedad del negro. La bondad de su diseño y su contenido precio, así como su calidad funcional, alientan muchas horas de uso confortable en todo tipo de espacios y proyectos por todo el mundo.*





## Belloch – Lagranja Design

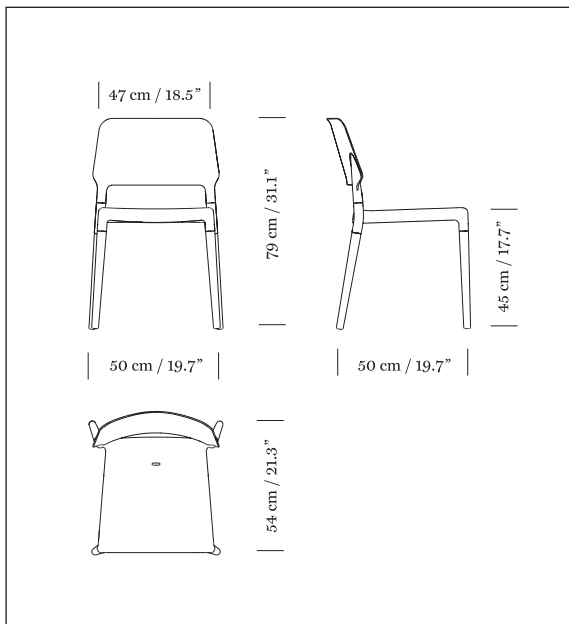

Technical polymer seat and back.

For indoor: 3 different finishes; white, grey or black. Natural beech wood  
For outdoor: 2 different finishes; white or grey. Matt anodized aluminium legs.

*Asiento y respaldo de polímero técnico.*

*Para interior: 3 opciones de acabado; blanco, gris y negro.*

*Patas de madera de haya natural.*

*Para exterior: 2 opciones de acabado; blanco y gris.*

*Patas de aluminio anodizado mate.*



Belloch – *Lagranja Design*

“For normal sitting with  
happy, carefree comfort”

— *Lagranja Design*

*“Para sentarse como siempre pero con una  
comodidad despreocupada y feliz”*



Belloch – *Lagranja Design*



## Cover Image / *Imagen portada*

Gabriel Ordeig Cole, *Jaula*, 1989.

## Other certifications / *Otras certificaciones*



## Photographers / *Fotógrafos*

Carmen Masia

Raw Color (Photo / Foto p. 48, 49, 51, 52)

Montse Garriga (Photo / Foto p. 71)

Andreu Capdevila (Photo / Foto p. 49)

## Design and Layout / *Diseño y maquetación*

Albert Ibanyez

## Special Thanks / *Agradecimientos*

Raw Color

## Printed by / *Impreso por*

Cevagraf S.C.C.L.

Santa & Cole, Barcelona 2013. All rights reserved.

*Santa & Cole, Barcelona 2013. Todos los derechos reservados.*

We protect intellectual property.

*Defendemos la propiedad intelectual.*



# SANTA & COLE

## **MAIN OFFICE**

Parc de Belloch  
Ctra. C-251, Km. 5,6  
E-08430 La Roca, Barcelona  
P. +34 938 619 100

General:  
[info@santacole.com](mailto:info@santacole.com)

Forestry:  
[forestal@santacole.com](mailto:forestal@santacole.com)

Books:  
[publicaciones@santacole.com](mailto:publicaciones@santacole.com)

## **SPAIN**

**Sales**  
P. +34 902 460 010  
[ventas@santacole.com](mailto:ventas@santacole.com)

**After-sales**  
P. +34 902 460 030  
[postventa@santacole.com](mailto:postventa@santacole.com)

## **INTERNATIONAL**

**Sales**  
P. +34 938 619 100  
[internationalsales@santacole.com](mailto:internationalsales@santacole.com)

**After-sales**  
P. +34 938 444 226  
[aftersales@santacole.com](mailto:aftersales@santacole.com)

## **US OFFICE**

Santa & Cole Inc.  
2005 Charleston Trace  
Roswell, GA, 30075  
P. +404 858 46 10  
[usaindoor@santacole.com](mailto:usaindoor@santacole.com)

## **FRANCE**

Toulouse Showroom  
45 Allées Jean Jaurès  
31000 Toulouse  
P. +33 562 877 216  
[toulouse.france@santacole.com](mailto:toulouse.france@santacole.com)





**santacole.com**